

按钮开关

HCF开关: JPM (HCF) 系列

■特征

1. 小型、薄型化的高密度贴装用轻触开关。
2. 体型虽小，却实现了利落的操作反馈。
3. 产品涵盖 1.0N 低负载至 4.8N 高负载的系列规格。

■规格

- 外形尺寸 : 3.5×3.0×1.85mm
- 额定电压电流 : DC 12V, 50mA
- 电路 : 1回路1接点
- 动作寿命 : 200,000次
- 动作力 : 1.0N, 1.7N, 2.4N, 3.4N, 4.8N
- 行程 : 0.13mm/0.17mm
- 包装数量 : 4,500个/卷

■规格选项

图号	动作力	行程
JPM1991-1711F	1.0N	0.13mm
JPM1991-0411F	1.7N	0.17mm
JPM1991-0611F	2.4N	0.17mm
JPM1991-0511F	3.4N	0.17mm
JPM1990-8413F	4.8N	0.17mm



外形图

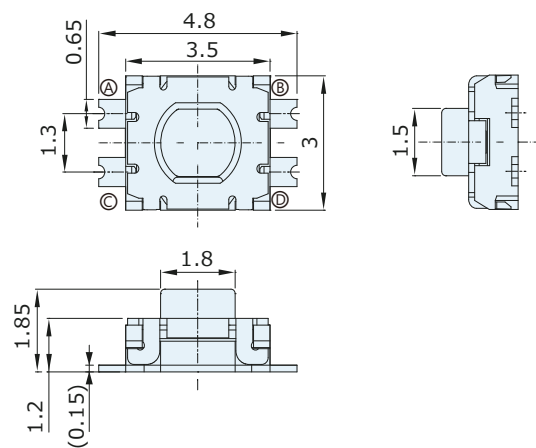

电路:1回路1接点

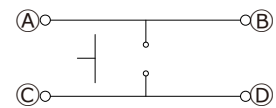

基板安装参考图

